

Spécialistes en mécanique de procédés et du contrôle de l'environnement industriel  
Mechanical Process and Industrial Environmental Control Specialists

## Vanne Rotative DV250

Dimensions en mm

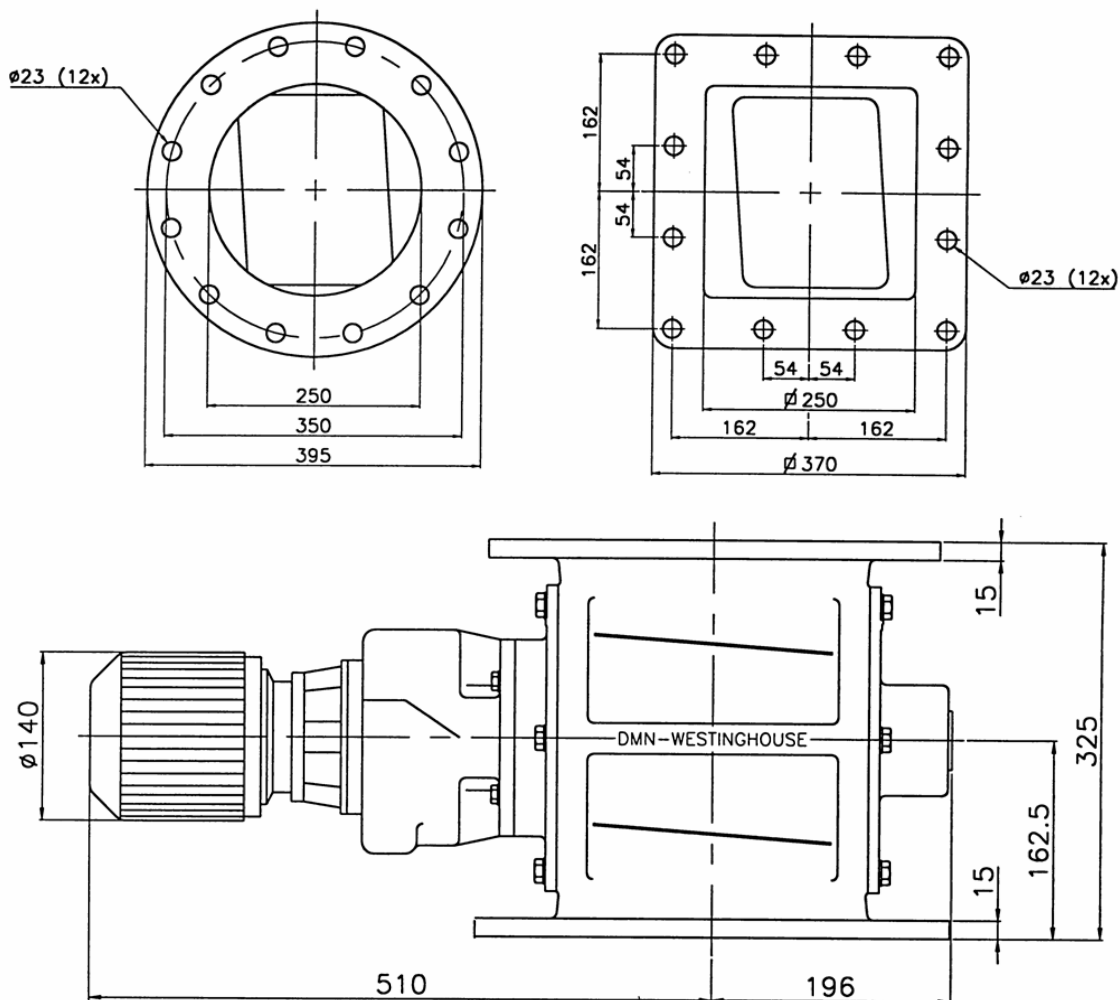

Volume	: 8,5 l/rot
Poids	: 75 kg
Puissance	: 0.37 kW

Montréal • Québec • Toronto • Boston

4070 boul. Poirier, St-Laurent, Québec, Canada H4R 2A5  
Tél.: (514) 337-3377 • Fax: (514) 832-0989 • [www.dynagroup-tech.com](http://www.dynagroup-tech.com)

## Systeme de surveillance de la vitesse de rotation

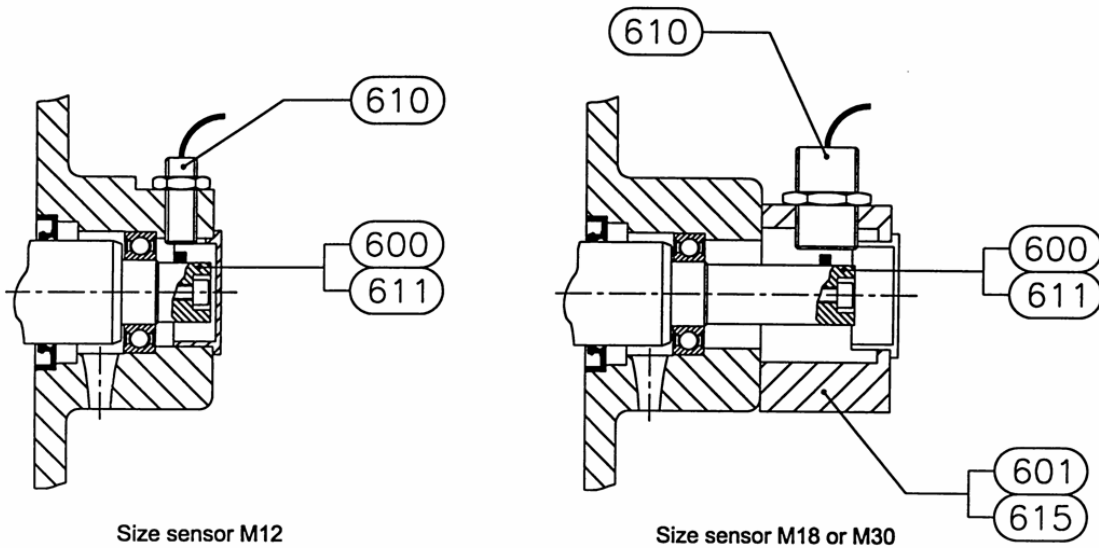

Pos.	Description
600	Contacteur
601	Boîte de senseur
610	Décteur de proximité
611	Écrou
615	Boulons cylindrique

### DONNÉES TECHNIQUES

Commutateur de proximité par induction : Pepperl & Fuchs  
Voltage d'opération : Standard 10..30V DC;  
Options NAMUR et 20..250V AC  
Température d'opération : -25°C @ +70°C

*Dynagroup Technologies*

4070 boul. Poirier, St-Laurent, Québec, Canada H4R 2A5  
Tél.: (514) 337-3377 • Fax: (514) 832-0989 • [www.dynagroup-tech.com](http://www.dynagroup-tech.com)